

MINISTERSTWO INFRASTRUKTURY  
MINISTRY OF INFRASTRUCTURE  
ul. Chałubińskiego 4/6, PL-00-928 Warszawa



ZAWIADOMIENIE  
COMMUNICATION

dotyczące: UDZIELENIA HOMOLOGACJI  
concerning: APPROVAL GRANTED

typu urządzenia na podstawie **Regulaminu EKG nr 7.**  
*of a type of device pursuant to ECE Regulation No. 7.*

Nr homologacji: **E20-7R-020889**

Approval No.:

1 Nazwa handlowa lub marka urządzenia:

*Trade name or mark of the device:*

2 Oznakowanie typu urządzenia przez wytwórcę:

*Manufacturer's name for the type of device:*

3 Nazwa i adres wytwórcy:

*Manufacturer's name and address:*

4 Nazwa i adres przedstawiciela wytwórcy (o ile występuje):

*If applicable, name and address of manufacturer's representative:*

5 Data przedstawienia do homologacji:

*Submitted for approval on:*

6. Placówka techniczna odpowiedzialna

za przeprowadzanie badań homologacyjnych:

*Technical service responsible for conducting approval tests:*

7 Data sprawozdania z badań:

*Date of test report issued by that service:*

8 Numer sprawozdania z badań:

*Number of test report issued by that service:*

9 Skrótowy opis:

*Concise description:*

Kategoria:

*By category of lamps:*

Do zamocowania na zewnątrz, wewnątrz lub w obu miejscach:

*For mounting either outside or inside or both:*

Barwa źródła światła:

*Colour of light emitted:*

Liczba, kategoria i rodzaj żarówek:

*Number, category and kind of light source(s):*

Napięcie i moc źródła światła:

*Voltage and wattage:*

Kod identyfikacyjny modułu źródła światła:

*Light source module specific identification code:*

Przy ograniczeniu wysokości mocowania do 750 mm powyżej  
powierzchni podłoża:

*Only for limited mounting height of equal to or less than 750 mm  
above the ground:*

Geometryczne warunki instalowania i ich warianty  
(jeżeli występują):

Nr rozszerzenia: -

*Extension No.:*

**WAŚ**

**W21.2ż**

**Przetwórstwo Tworzyw Sztucznych**

**WAŚ Józef i Leszek Waś Sp. J.**

**Godzikowice, ul. Stalowa 7, 9**

**55-200 Oława, Polska**

**nie dotyczy**

*N/A*

**29.12.2008**

**INSTYTUT TRANSPORTU**

**SAMOCHODOWEGO**

**ul. Jagiellońska 80**

**03-301 Warszawa**

**29.01.2009**

**0012/ZOE/09**

**A**

**nie dotyczy**

*N/A*

**biała**

*white*

**1 x R5W**

**12V 5W lub 24V 5W**

*12V 5W or 24V 5W*

**nie dotyczy**

*N/A*

**nie**

**no**

**wg rysunku**

*Geometrical conditions of installation and relating variations, if any:*

Zastosowanie elektronicznego układu sterującego źródła światła / sterowania zmiennością światłości:

(a) jako część lampy:

(b) jako osobne urządzenie:

*Application of an electronic light source control gear/variable intensity control:*

(a) being part of the lamp:

(b) being not part of the lamp:

Napięcie zasilania dodatkowego elektronicznego układu sterującego źródła światła / sterowania zmiennością światłości:

*Input voltage(s) supplied by an electronic light source control gear / variable intensity control:*

Producent i kod identyfikacyjny elektronicznego układu sterującego źródła światła / sterowania zmiennością światłości (w przypadku

kiedy jest on częścią lampy ale nie występuje w jej obudowie):  
*Electronic light source control gear/variable intensity control manufacturer and identification number (when the light source control gear is part of the lamp but is not included into the lamp body):*

Zmienna światłość:

*Variable luminous intensity:*

10 Położenie znaku homologacji:

*Position of approval mark:*

11 Powód (powody) rozszerzenia:

*Reason(s) for the extension (if applicable):*

12 Homologacji:

*Approval:*

13 Miejscowość:

*Place:*

PL 00-928 Warszawa<sup>nr</sup>

14 Data:

*Date:*

2009-02-06

15 Podpis:

*Signature:*

Z upoważnienia  
MINISTRA INFRASTRUKTURY

16 Do niniejszego zawiadomienia załącza się wykaz dokumentów przedłożonych organowi administracji, który udzielił homologacji, które mogą być uzyskane na prośbę:

*The list of documents deposited with the Administrative Service, which has granted approval, is annexed to this communication and may be obtained on request.*

1. Opis techniczny z rysunkiem

*Technical description with drawing*

2. Sprawozdanie z badań homologacyjnych nr:

*Test report No:*

*according to the drawing*

nie

nie

no

no

nie dotyczy

N/A

nie dotyczy

N/A

nie

no

na kloszu

*on the lens*

nie dotyczy

N/A

udzielono

*granted*



0012/ZOE/09

MINISTERSTWO INFRASTRUKTURY  
MINISTRY OF INFRASTRUCTURE  
ul. Chałubińskiego 4/6, PL-00-928 Warszawa



ZAWIADOMIENIE  
COMMUNICATION

dotyczące: UDZIELENIA HOMOLOGACJI  
concerning: APPROVAL GRANTED

typu urządzenia na podstawie **Regulaminu EKG nr 7.**  
*of a type of device pursuant to ECE Regulation No. 7.*

Nr homologacji: **E20-7R-020890**

*Approval No.:*

1 Nazwa handlowa lub marka urządzenia:

*Trade name or mark of the device:*

2 Oznakowanie typu urządzenia przez wytwórcę:

*Manufacturer's name for the type of device:*

3 Nazwa i adres wytwórcy:

*Manufacturer's name and address:*

4 Nazwa i adres przedstawiciela wytwórcy (o ile występuje):

*If applicable, name and address of manufacturer's representative:*

5 Data przedstawienia do homologacji:

*Submitted for approval on:*

6. Placówka techniczna odpowiedzialna

za przeprowadzanie badań homologacyjnych:

*Technical service responsible for conducting approval tests:*

7 Data sprawozdania z badań:

*Date of test report issued by that service:*

8 Numer sprawozdania z badań:

*Number of test report issued by that service:*

9 Skrótowy opis:

*Concise description:*

Kategoria:

*By category of lamps:*

Do zamocowania na zewnątrz, wewnątrz lub w obu miejscach:

*For mounting either outside or inside or both:*

Barwa źródła światła:

*Colour of light emitted:*

Liczba, kategoria i rodzaj żarówek:

*Number, category and kind of light source(s):*

Napięcie i moc źródła światła:

*Voltage and wattage:*

Kod identyfikacyjny modułu źródła światła:

*Light source module specific identification code:*

Przy ograniczeniu wysokości mocowania do 750 mm powyżej  
powierzchni podłoża:

*Only for limited mounting height of equal to or less than 750 mm  
above the ground:*

Geometryczne warunki instalowania i ich warianty  
(jeżeli występują):

Nr rozszerzenia: -

*Extension No.:*

**WAŚ**

**W21.2ż**

**Przetwórstwo Tworzyw Sztucznych**

**WAŚ Józef i Leszek Waś Sp. J.**

**Godzikowice, ul. Stalowa 7, 9**

**55-200 Olawa, Polska**

**nie dotyczy**

*N/A*

**29.12.2008**

**INSTYTUT TRANSPORTU  
SAMOCHODOWEGO**

**ul. Jagiellońska 80**

**03-301 Warszawa**

**29.01.2009**

**0012/ZOE/09**

**R**

**nie dotyczy**

*N/A*

**czerwona**

**red**

**1 x R5W**

**12V 5W lub 24V 5W**

**12V 5W or 24V 5W**

**nie dotyczy**

*N/A*

**nie**

**no**

**wg rysunku**



*Geometrical conditions of installation and relating variations, if any:*

Zastosowanie elektronicznego układu sterującego źródła światła / sterowania zmiennością światłości:

(a) jako część lampy:

**according to the drawing**

(b) jako osobne urządzenie:

**nie**

**nie**

*Application of an electronic light source control gear/variable intensity control:*

(a) being part of the lamp:

**no**

(b) being not part of the lamp:

**no**

Napięcie zasilania dodatkowego elektronicznego układu sterującego źródła światła / sterowania zmiennością światłości:

**nie dotyczy**

*Input voltage(s) supplied by an electronic light source control gear / variable intensity control:*

**N/A**

Producent i kod identyfikacyjny elektronicznego układu sterującego źródła światła / sterowania zmiennością światłości (w przypadku kiedy jest on częścią lampy ale nie występuje w jej obudowie):

**nie dotyczy**

*Electronic light source control gear/variable intensity control manufacturer and identification number (when the light source control gear is part of the lamp but is not included into the lamp body):*

**N/A**

Zmienna światłość:

**nie**

*Variable luminous intensity:*

**no**

10 Położenie znaku homologacji:

**na kloszu**

*Position of approval mark:*

**on the lens**

11 Powód (powody) rozszerzenia:

**nie dotyczy**

*Reason(s) for the extension (if applicable):*

**N/A**

12 Homologacji:

**udzielono**

*Approval:*

**granted**

13 Miejscowość:

**PL 00-928 Warszawa**

*Place:*

14 Data:

**2009-02-06**

*Date:*

15 Podpis:

Z upoważnienia  
**MINISTRA INFRASTRUKTURY**

*Signature:*

16 Do niniejszego zawiadomienia załącza się wykaz dokumentów przedłożonych organowi administracji, który udzielił homologacji, które mogą być uzyskane na prośbę:

*The list of documents deposited with the Administrative Service, which has granted approval, is annexed to this communication and may be obtained on request.*

1. Opis techniczny z rysunkiem

*Technical description with drawing*

2. Sprawozdanie z badań homologacyjnych nr:

**0012/ZOE/09**

*Test report No:*



MINISTERSTWO INFRASTRUKTURY  
MINISTRY OF INFRASTRUCTURE  
ul. Chałubińskiego 4/6, PL-00-928 Warszawa



ZAWIADOMIENIE  
COMMUNICATION

dotyczące: ROZSZERZENIA HOMOLOGACJI  
concerning: APPROVAL EXTENDED

typu urządzenia na podstawie **Regulaminu EKG nr 7.**  
*of a type of device pursuant to ECE Regulation No. 7.*

Nr homologacji: **E20-7R-020890**

Approval No.:

1 Nazwa handlowa lub marka urządzenia:

*Trade name or mark of the device:*

2 Oznakowanie typu urządzenia przez wytwórcę:

*Manufacturer's name for the type of device:*

3 Nazwa i adres wytwórcy:

*Manufacturer's name and address:*

4 Nazwa i adres przedstawiciela wytwórcy (o ile występuje):

*If applicable, name and address of manufacturer's representative:*

5 Data przedstawienia do homologacji:

*Submitted for approval on:*

6. Placówka techniczna odpowiedzialna

za przeprowadzanie badań homologacyjnych:

*Technical service responsible for conducting approval tests:*

7 Data sprawozdania z badań:

*Date of test report issued by that service:*

8 Numer sprawozdania z badań:

*Number of test report issued by that service:*

9 Skrótowy opis:

*Concise description:*

Kategoria:

*By category of lamps:*

Do zamocowania na zewnątrz, wewnątrz lub w obu miejscach:

*For mounting either outside or inside or both:*

Barwa źródła światła:

*Colour of light emitted:*

Liczba, kategoria i rodzaj żarówek:

*Number, category and kind of light source(s):*

Napięcie i moc źródła światła:

*Voltage and wattage:*

Kod identyfikacyjny modułu źródła światła:

*Light source module specific identification code:*

Przy ograniczeniu wysokości mocowania do 750 mm powyżej  
powierzchni podłoża:

*Only for limited mounting height of equal to or less than 750 mm  
above the ground:*

Geometryczne warunki instalowania i ich warianty

(jeżeli występują):

Nr rozszerzenia: 1

*Extension No.:*

**WAŚ**

**W21.1ż, W21.3ż, W21.4ż, W21.5ż, W21.6ż,  
W21.7ż, W21.10ż**

**Przetwórstwo Tworzyw Sztucznych**

**WAŚ Józef i Leszek Waś Sp. J.**

**Godzikowice, ul. Stalowa 7, 9**

**55-200 Olawa, Polska**

**nie dotyczy**

**N/A**

**29.12.2008**

**INSTYTUT TRANSPORTU  
SAMOCHODOWEGO**

**ul. Jagiellońska 80**

**03-301 Warszawa**

**29.01.2009**

**0012/ZOE/09**

**R**

**nie dotyczy**

**N/A**

**czerwona**

**red**

**1 x R5W**

**12V 5W lub 24V 5W**

**12V 5W or 24V 5W**

**nie dotyczy**

**N/A**

**nie**

**no**

**wg rysunku**

- Geometrical conditions of installation and relating variations, if any:*  
 Zastosowanie elektronicznego układu sterującego źródła światła / sterowania zmiennością światłości:  
 (a) jako część lampy: **nie**  
 (b) jako osobne urządzenie: **nie**  
*Application of an electronic light source control gear/variable intensity control:*  
 (a) being part of the lamp: **no**  
 (b) being not part of the lamp: **no**  
 Napięcie zasilania dodatkowego elektronicznego układu sterującego źródła światła / sterowania zmiennością światłości:  
*Input voltage(s) supplied by an electronic light source control gear / variable intensity control:* **nie dotyczy**  
 Producent i kod identyfikacyjny elektronicznego układu sterującego źródła światła / sterowania zmiennością światłości (w przypadku kiedy jest on częścią lampy ale nie występuje w jej obudowie):  
*Electronic light source control gear/variable intensity control manufacturer and identification number (when the light source control gear is part of the lamp but is not included into the lamp body):* **N/A**  
 Zmienna światłość:  
*Variable luminous intensity:* **nie**  
 10 Położenie znaku homologacji: **no**  
*Position of approval mark:* **na kloszu**  
 11 Powód (powody) rozszerzenia: **on the lens**  
*Reason(s) for the extension (if applicable):* **zastosowanie korpusu o innym kształcie**  
 12 Homologacji: **application of body another design**  
*Approval:* **rozszerzono**  
**extended**
- 13 Miejscowość:  
*Place:* **PL 00-928 Warszawa**
- 14 Data:  
*Date:* **2009-02-06**
- 15 Podpis:  
*Signature:* **Z upoważnienia  
 MINISTRA INFRASTRUKTURY**
- 16 Do niniejszego zawiadomienia załącza się wykaz dokumentów przedłożonych organowi administracji, który udzielił homologacji, które mogą być uzyskane na prośbę:  
*The list of documents deposited with the Administrative Service, which has granted approval, is annexed to this communication and may be obtained on request.*
- Opis techniczny z rysunkiem  
*Technical description with drawing*
  - Sprawozdanie z badań homologacyjnych nr:  
*Test report No:* **0012/ZOE/09**



MINISTERSTWO INFRASTRUKTURY  
MINISTRY OF INFRASTRUCTURE  
ul. Chałubińskiego 4/6, PL-00-928 Warszawa



ZAWIADOMIENIE  
COMMUNICATION

dotyczące: ROZSZERZENIA HOMOLOGACJI  
concerning: APPROVAL EXTENDED

typu urządzenia na podstawie **Regulaminu EKG nr 7.**  
*of a type of device pursuant to ECE Regulation No. 7.*

Nr homologacji: **E20-7R-020889**

*Approval No.:*

1 Nazwa handlowa lub marka urządzenia:

*Trade name or mark of the device:*

2 Oznakowanie typu urządzenia przez wytwórcę:

*Manufacturer's name for the type of device:*

3 Nazwa i adres wytwórcy:

*Manufacturer's name and address:*

4 Nazwa i adres przedstawiciela wytwórcy (o ile występuje):

*If applicable, name and address of manufacturer's representative:*

5 Data przedstawienia do homologacji:

*Submitted for approval on:*

6. Placówka techniczna odpowiedzialna

za przeprowadzanie badań homologacyjnych:

*Technical service responsible for conducting approval tests:*

7 Data sprawozdania z badań:

*Date of test report issued by that service:*

8 Numer sprawozdania z badań:

*Number of test report issued by that service:*

9 Skrótowy opis:

*Concise description:*

Kategoria:

*By category of lamps:*

Do zamocowania na zewnątrz, wewnątrz lub w obu miejscach:

*For mounting either outside or inside or both:*

Barwa źródła światła:

*Colour of light emitted:*

Liczba, kategoria i rodzaj żarówek:

*Number, category and kind of light source(s):*

Napięcie i moc źródła światła:

*Voltage and wattage:*

Kod identyfikacyjny modułu źródła światła:

*Light source module specific identification code:*

Przy ograniczeniu wysokości mocowania do 750 mm powyżej powierzchni podłoża:

*Only for limited mounting height of equal to or less than 750 mm above the ground:*

Geometryczne warunki instalowania i ich warianty (jeżeli występują):

Nr rozszerzenia: **1**

*Extension No.:*

**WAŚ**

**W21.1ż, W21.3ż, W21.4ż, W21.5ż, W21.6ż,  
W21.7ż, W21.10ż**

**Przetwórstwo Tworzyw Sztucznych  
WAŚ Józef i Leszek Waś Sp. J.  
Godzikowice, ul. Stalowa 7, 9  
55-200 Olawa, Polska**

**nie dotyczy**

*N/A*

**29.12.2008**

**INSTYTUT TRANSPORTU  
SAMOCHODOWEGO**

**ul. Jagiellońska 80**

**03-301 Warszawa**

**29.01.2009**

**0012/ZOE/09**

**A**

**nie dotyczy**

*N/A*

**biała**

*white*

**1 x R5W**

**12V 5W lub 24V 5W**

*12V 5W or 24V 5W*

**nie dotyczy**

*N/A*

**nie**

*no*

**wg rysunku**



	<i>Geometrical conditions of installation and relating variations, if any:</i>	<b>according to the drawing</b>
	Zastosowanie elektronicznego układu sterującego źródła światła / sterowania zmiennością światłości:	
	(a) jako część lampy:	<b>nie</b>
	(b) jako osobne urządzenie:	<b>nie</b>
	<i>Application of an electronic light source control gear/variable intensity control:</i>	
	(a) being part of the lamp:	<b>no</b>
	(b) being not part of the lamp:	<b>no</b>
	Napięcie zasilania dodatkowego elektronicznego układu sterującego źródła światła / sterowania zmiennością światłości:	<b>nie dotyczy</b>
	<i>Input voltage(s) supplied by an electronic light source control gear / variable intensity control:</i>	<b>N/A</b>
	Producent i kod identyfikacyjny elektronicznego układu sterującego źródła światła / sterowania zmiennością światłości (w przypadku kiedy jest on częścią lampy ale nie występuje w jej obudowie):	<b>nie dotyczy</b>
	<i>Electronic light source control gear/variable intensity control manufacturer and identification number (when the light source control gear is part of the lamp but is not included into the lamp body):</i>	<b>N/A</b>
	Zmienna światłość:	<b>nie</b>
	<i>Variable luminous intensity:</i>	<b>no</b>
10	Położenie znaku homologacji: <i>Position of approval mark:</i>	<b>na kloszu on the lens</b>
11	Powód (powody) rozszerzenia: <i>Reason(s) for the extension (if applicable):</i>	<b>zastosowanie korpusu o innym kształcie application of body another design</b>
12	Homologacji: <i>Approval:</i>	<b>rozszerzono extended</b>
13	Miejscowość: <i>Place:</i>	<b>PL 00-928 Warszawa</b>
14	Data: <i>Date:</i>	<b>2009-02-06</b>
15	Podpis: <i>Signature:</i>	<b>Z upoważnienia MINISTRA INFRASTRUKTURY</b> <b>Jerzy Król</b> Naczelnik Wydziału Warunków Technicznych Polazow i Szynow Szynowych Instytut Prógowego
16	Do niniejszego zawieszenia załącza się wykaz dokumentów przedłożonych organowi administracji, który udzielił homologacji, które mogą być uzyskane na prośbę: <i>The list of documents deposited with the Administrative Service, which has granted approval, is annexed to this communication and may be obtained on request.</i>	
	1. Opis techniczny z rysunkiem <i>Technical description with drawing</i>	
	2. Sprawozdanie z badań homologacyjnych nr: <i>Test report No:</i>	<b>0012/ZOE/09</b>

OPIS TECHNICZNY  
TECHNICAL DESCRIPTION

PRODUCENT: Przetwórstwo Tworzyw Sztucznych „WAŚ” Józef i Leszek Waś  
PRODUCER: Sp. J. Godzikowice ul. Stalowa 7, 9, 55-200 Oława

WYRÓB: LAMPA ZESPOLONA OBRYSOVA PRZEDNIO TYLNA  
ARTICLE: FRONT-REAR END-OUTLINE LAMP ASSEMBLY

OZNACZENIE TYPU: W21.1ż, W21.3ż, W21.4ż, W21.5ż, W21.6ż,  
W21.7ż, W21.10ż

TYPE MARKING: W21.1ż, W21.3ż, W21.4ż, W21.5ż, W21.6ż,  
W21.7ż, W21.10ż

ŚWIATŁA: - obrysowe przednie  
- obrysowe tylne

- A  
- R

PRZETWÓRSTWO TWORZYW SZTUCZNYCH  
 JÓZEF I LESZEK WAŚ  
SPÓŁKA JAWNA  
Godzikowice, ul. Stalowa 7, 9  
55-200 OŁAWA  
tel. (071)313 95 18, tel./fax (071)313 35 52  
Regon 931951967, NIP 912-16-54-900

LAMPS: - front end-outline  
- rear end-outline

- A  
- R

E20 7R 020889 EXT.1  
E20 7R 020890 EXT.1

MATERIAŁY:

KORPUS : - PVC czarny

KLOSZ: - PMMA, bezbarwny dla światła obrysowego przedniego,  
czerwony dla światła obrysowego tylnego

OPRAWKA ŻARÓWKI : blacha stalowa ocynkowana

PRZEWODY DOPROWADZAJĄCE PRĄD

Lampa produkowana jest w 7 wersjach mocowania (określonych na rysunku homologacyjnym)

MATERIALS:

BODY : - PVC black

LENS: - PMMA, colourless for front end-outline and red for rear end-outline

SOCKET: - zinc coated steel sheet

LEADS

Lamp assembly is produced in 7 mounting versions (shown on the type approval drawings)

ŻARÓWKI :

1xR5W 12V, 24V, trzonek BA 15s

BULBS:

1xR5W 12V, 24V, trzonek BA 15s

NINIEJSZY OPIS JEST CZĘŚCIĄ WNIOSKU O ROZSZERZENIE  
HOMOLOGACJI

THIS DESCRIPTION IS A PART OF THE APPLICATION FOR  
EXTENSION OF APPROVAL

OPIS TECHNICZNY  
TECHNICAL DESCRIPTION

PRODUCENT: Przetwórstwo Tworzyw Sztucznych „WAŚ” Józef i Leszek Waś  
PRODUCER: Sp. J. Godzikowice ul. Stalowa 7, 9, 55-200 Oława

WYRÓB: LAMPA ZESPOLONA OBRYSOVA PRZEDNIO TYLNA  
ARTICLE: FRONT-REAR END-OUTLINE LAMP ASSEMBLY

OZNACZENIE TYPU: W21.2ż  
TYPE MARKING: W21.2ż

ŚWIATŁA: - obrysowe przednie - A  
          - obrysowe tylne - R  
LAMPS: - front end-outline - A  
          - rear end-outline - R

E20 7R 020889  
E20 7R 020890

PRZETWÓRSTWO TWORZYW SZTUCZNYCH  
 JÓZEF I LESZEK WAŚ  
SPÓŁKA JAWNA  
Godzikowice, ul. Stalowa 7, 9  
55-200 O Ł A W A  
tel. (071)313 95 18, tel./fax (071)313 35 52  
Regon 931951967, NIP 912-18-34-900

MATERIAŁY:

KORPUS : - PVC czarny

KLOSZ: - PMMA, bezbarwny dla światła obrysowego przedniego,  
          czerwony dla światła obrysowego tylnego

OPRAWKA ŻARÓWKI : blacha stalowa ocynkowana

PRZEWODY DOPROWADZAJĄCE PRĄD

MATERIALS:

BODY : - PVC black

LENS: - PMMA, colourless for front end-outline and red for rear end-  
          outline

SOCKET: - zinc coated steel sheet

LEADS

ŻARÓWKI :

1xR5W 12V, 24V, trzonek BA 15s

BULBS:

1xR5W 12V, 24V, trzonek BA 15s

NINIEJSZY OPIS JEST CZĘŚCIĄ WNIOSKU O UDZIELENIE  
HOMOLOGACJI

THIS DESCRIPTION IS A PART OF THE TYPE APPROVAL  
APPLICATION



OPIS TECHNICZNY  
TECHNICAL DESCRIPTION

PRODUCENT: Przetwórstwo Tworzyw Sztucznych „WAŚ” Józef i Leszek Waś  
PRODUCER: Sp. J. Godzikowice ul. Stalowa 7, 9, 55-200 Oława

WYRÓB: LAMPA ZESPOLONA OBRYSOVA PRZEDNIO TYLNA  
ARTICLE: FRONT-REAR END-OUTLINE LAMP ASSEMBLY

OZNACZENIE TYPU: W21.2ż  
TYPE MARKING: W21.2ż

ŚWIATŁA: - obrysowe przednie - A  
          - obrysowe tylne - R  
LAMPS: - front end-outline - A  
          - rear end-outline - R

E20 7R 020889  
E20 7R 020890

PRZETWÓRSTWO TWORZYW SZTUCZNYCH  
 JÓZEF I LESZEK WAŚ  
SPÓŁKA JAWNA  
Godzikowice, ul. Stalowa 7, 9  
55-200 O Ł A W A  
tel. (071)313 95 18, tel./fax (071)313 35 52  
Regon 931951967, NIP 912-13-34-900

MATERIAŁY:

KORPUS : - PVC czarny

KLOSZ: - PMMA, bezbarwny dla światła obrysowego przedniego,  
          czerwony dla światła obrysowego tylnego

OPRAWKA ŻARÓWKI : blacha stalowa ocynkowana

PRZEWODY DOPROWADZAJĄCE PRĄD

MATERIALS:

BODY : - PVC black

LENS: - PMMA, colourless for front end-outline and red for rear end-  
          outline

SOCKET: - zinc coated steel sheet

LEADS

ŻARÓWKI :

1xR5W 12V, 24V, trzonek BA 15s

BULBS:

1xR5W 12V, 24V, trzonek BA 15s

NINIEJSZY OPIS JEST CZĘŚCIĄ WNIOSKU O UDZIELENIE  
HOMOLOGACJI

THIS DESCRIPTION IS A PART OF THE TYPE APPROVAL  
APPLICATION



466/S/2005  
PN-EN ISO 9001:2001



AB 202

## ZAŁĄCZNIK NR 1

### DO SPRAWOZDANIA Z BADAŃ NR 0012/ZOE/09

Oznaczenie krawędzi powierzchni świetlnej lampy  
zespolonej obrysowej przednio-tylnej typu W21.2ż

**Producent:** Przetwórstwo Tworzyw Sztucznych „WAŚ”  
Józef i Leszek Waś Spółka Jawna  
Godzikowice, ul. Stalowa 7, 9  
55-200 Oława

**Liczba stron:** 1

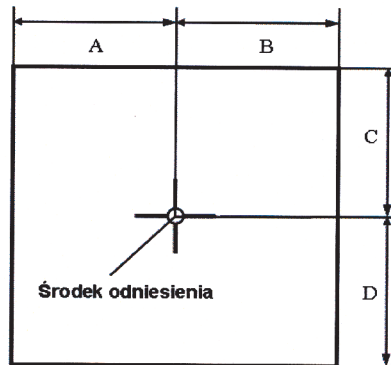

E20 7R 020889  
E20 7R 020890  
E20 7R 020889 EXT.1  
E20 7R 020890 EXT.1

Światło	A w lewo [mm]	B w prawo [mm]	C w górę [mm]	D w dół [mm]
obrysowe przednie	12	12	13	13
obrysowe tylne	10	10	9	9

Koniec załącznika

**sporządził:**

*Kalisz M.*

mgr inż. Małgorzata Kalisz,  
specjalista

**zatwierdził:**

Z-CA KIEROWNIKA  
Zakładu Oświetlenia i Wyposażenia  
Elektrycznego Pojazdów

*Piotr Kazmierczak*  
dr inż. Piotr Kazmierczak

Przetwórstwo Tworzyw Sztucznych  
"WAS" S.J.

JÓZEF I LESZEK WAŚ  
ul. Stalowa 7,9, Godzikowice, 55-200 Olawa

ŚWIATŁO PRZEDNIE OBRYSOWE

PRZETWÓRSTWO TWORZYW SZTUCZNYCH  
"WAS" S.J.



JÓZEF I LESZEK WAŚ  
SPÓŁKA JAKNA  
Godzikowice, ul. Stalowa 7, 9  
55-200 O L A W A  
tel. (071)313 95 18, tel./fax (071)313 35 52  
Regon 931951967, NIP 912-1654-908

149.0

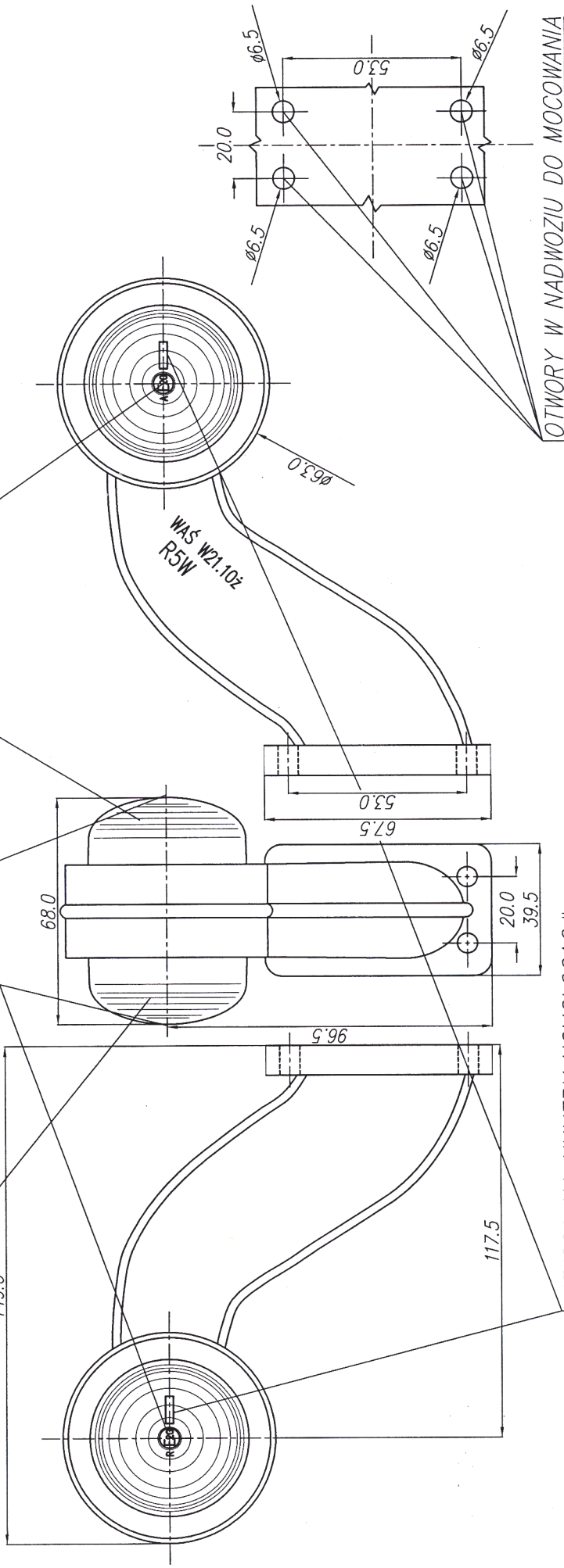

MIEJSCA NA NUMERY HOMOLOGACJI

PLACES FOR THE APPROVAL NUMBERS

ŚWIATŁO TYLNE OBRYSOWE

REAR END-OUTLINE MARKER LAMP

ŚRODKI ODNIESIENIA

CENTRES OF THE REFERENCE

E20 7R 020889 EXT.1  
E20 7R 020890 EXT.1

OTWORY W NADWOZIU DO MOCOWANIA

ŹRÓDŁO ŚWIATŁA: R5W

LIGHT SOURCE:

GODZIKOWICE, 22.12.2008

NINIEJSZY RYSUNEK JEST CZĘŚCIĄ WNIOSKU O ROZSZERZENIE HOMOLOGACJI  
THIS DRAWING IS A PART OF THE APPLICATION FOR THE EXTENSION OF APPROVAL



PRZETWÓRSTWO TWORZYW SZTUCZNYCH  
**JOZEF I LESZEK WAS**  
 SPÓŁKA JAWNA  
 Godzikowice, ul. Stalowa 7, ●  
 55-200 O. Ł. A. W. A.  
 tel. (071) 313 95 18, tel./fax (071) 313 35 52  
 Regon 931951967, NIP 912-16-54-900

LAMPA ZESPOLONA PRZEDNIO-TYLNA OBRYSOVA TYPU W21.7z  
FRONT-REAR END-OUTLINE LAMP ASSEMBLY TYPE W21.7z

ŚWIATŁO PRZEDNIE OBRYSOWE  
FRONT END-OUTLINE MARKER LAMP

OSIE ODNIESIENIA  
AXES OF THE REFERENCE

ŚWIATŁO TYLNE OBRYSOWE  
REAR END-OUTLINE MARKER LAMP

ŚRODKI ODNIESIENIA  
CENTRES OF THE REFERENCE

OTWORY W NADWOZIU DO MOCOWANIA  
OPENINGS IN THE CARRIAGE TO FIX

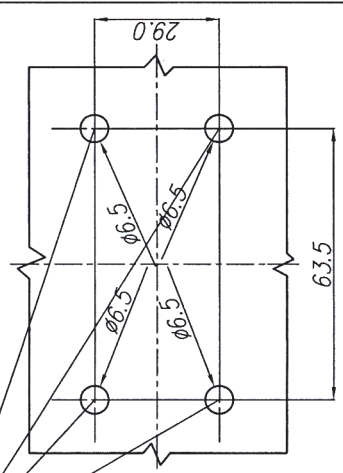

**E20 7R 020889 EXT.1**  
**E20 7R 020890 EXT.1**

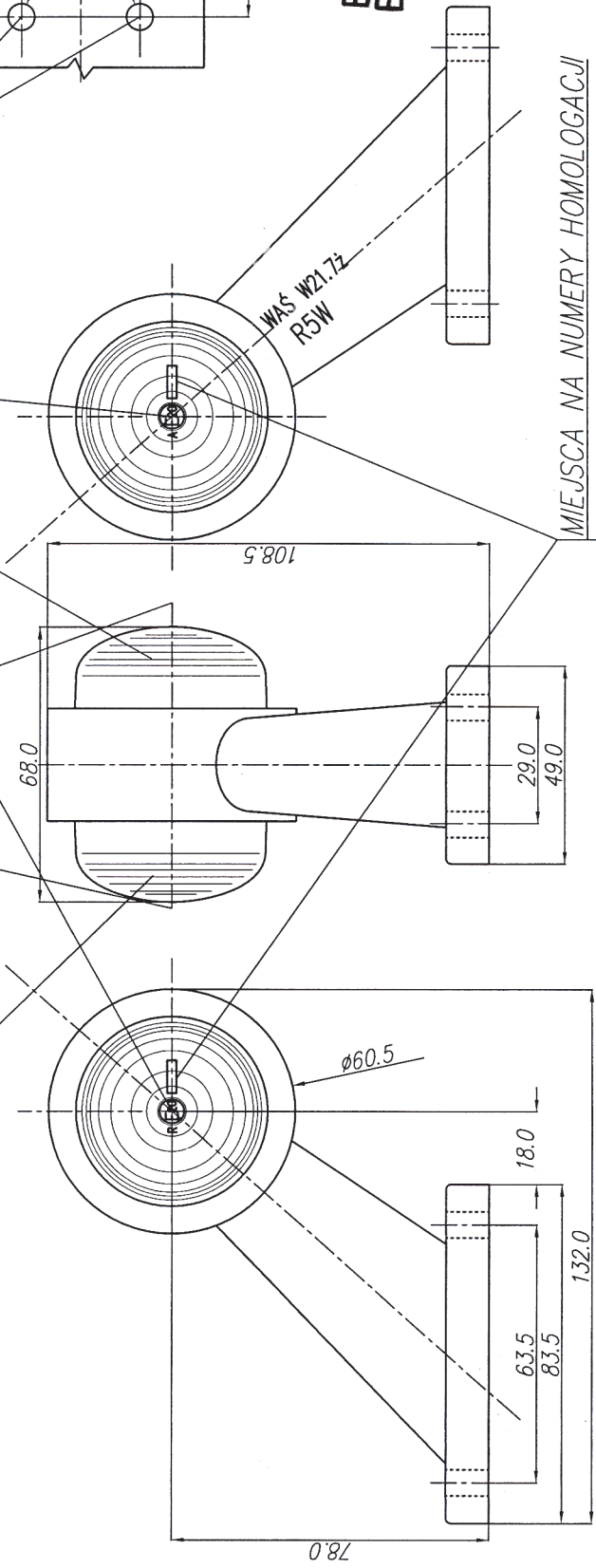

MIEJSCA NA NUMERY HOMOLOGACJI  
PLACES FOR THE APPROVAL NUMBERS

ŹRÓDŁO ŚWIATŁA: R5W  
LIGHT SOURCE:

NINIEJSZY RYSUNEK JEST CZĘŚCIĄ WNIOSKU O ROZSZERZENIE HOMOLOGACJI  
THIS DRAWING IS A PART OF THE APPLICATION FOR THE EXTENSION OF APPROVAL

GODZIKOWICE, 22.12.2008

LAMPA ZESPOLONA PRZEDNIO-TYLNA OBRYSOVA TYPU W21.6Ż  
 FRONT-REAR END-OUTLINE LAMP ASSEMBLY TYPE W21.6Ż

ŚWIATŁO PRZEDNIE OBRYSOWE  
 FRONT END-OUTLINE MARKER LAMP

OSIE ODNIESIENIA  
 AXES OF THE REFERENCE

ŚWIATŁO TYLNE OBRYSOWE  
 REAR END-OUTLINE MARKER LAMP

ŚRODKI ODNIESIENIA  
 CENTRES OF THE REFERENCE

OTWORY W NADWOZIU DO MOCOWANIA  
 OPENINGS IN THE CARRIAGE TO FIX

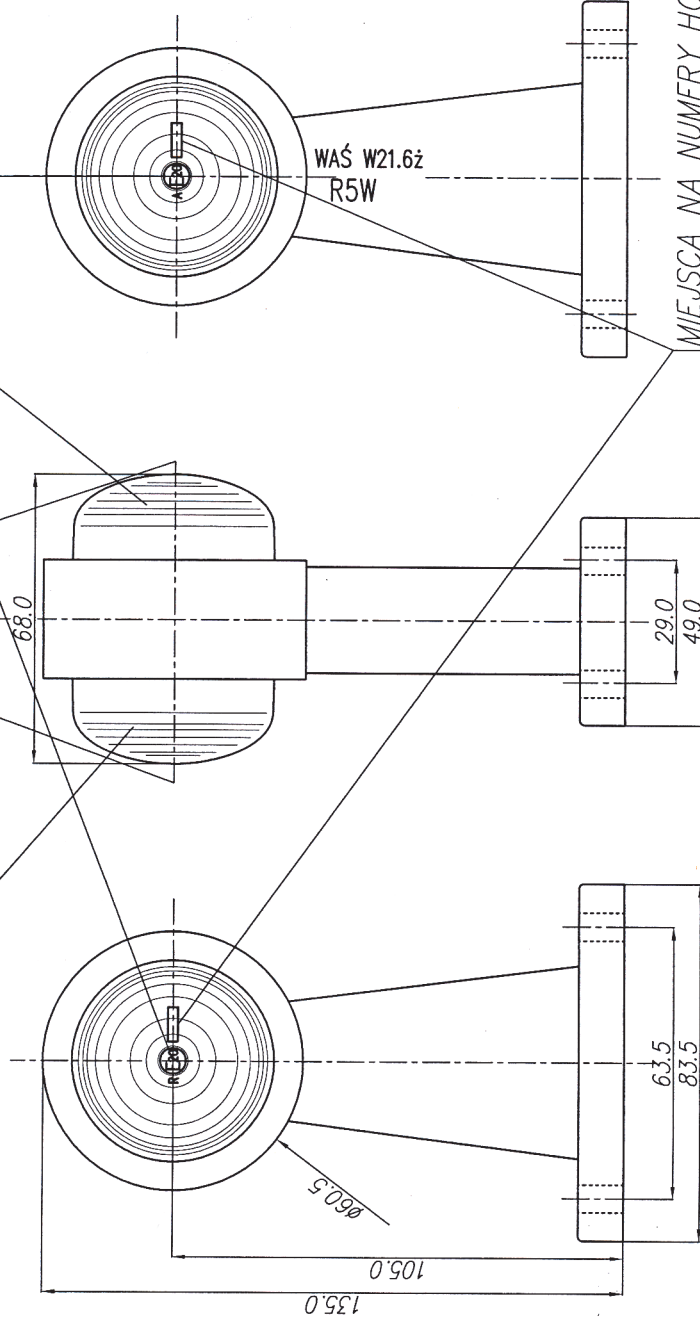

E20 7R 020889 EXT.1  
 E20 7R 020890 EXT.1

MIEJSCA NA NUMERY HOMOLOGACJI  
 PLACES FOR THE APPROVAL NUMBERS

ŹRÓDŁO ŚWIATŁA: R5W  
 LIGHT SOURCE:

NINIEJSZY RYSUNEK JEST CZĘŚCIĄ WNIOSKU O ROZSZERZENIE HOMOLOGACJI  
 THIS DRAWING IS A PART OF THE APPLICATION FOR THE EXTENSION OF APPROVAL

GODZIKOWICE, 22.12.2008

PRZETWÓRSTWO TWORZYW SZTUCZNYCH  
**JOZEF I LESZEK WAS**  
 SPOŁKA JAWNA  
 Godzikowice, ul. Stalowa 7, 9  
 55-200 O Ł A W A  
 tel. (071) 313 95 18, tel./fax (071) 313 35 52  
 Regon 93195196

LAMPA ZESPOLONA PRZEDNIO-TYLNA OBRYSOVA TYPU W21.5Z  
FRONT-REAR END-OUTLINE LAMP ASSEMBLY TYPE W21.5Z

ŚWIATŁO PRZEDNIE OBRYSOWE  
FRONT END-OUTLINE MARKER LAMP

OSIE ODNIESIENIA  
AXES OF THE REFERENCE

ŚWIATŁO TYLNE OBRYSOWE  
REAR END-OUTLINE MARKER LAMP

ŚRODKI ODNIESIENIA  
CENTRES OF THE REFERENCE

OTWORY W NADWOZIU DO MOCOWANIA  
OPENINGS IN THE CARRIAGE TO FIX

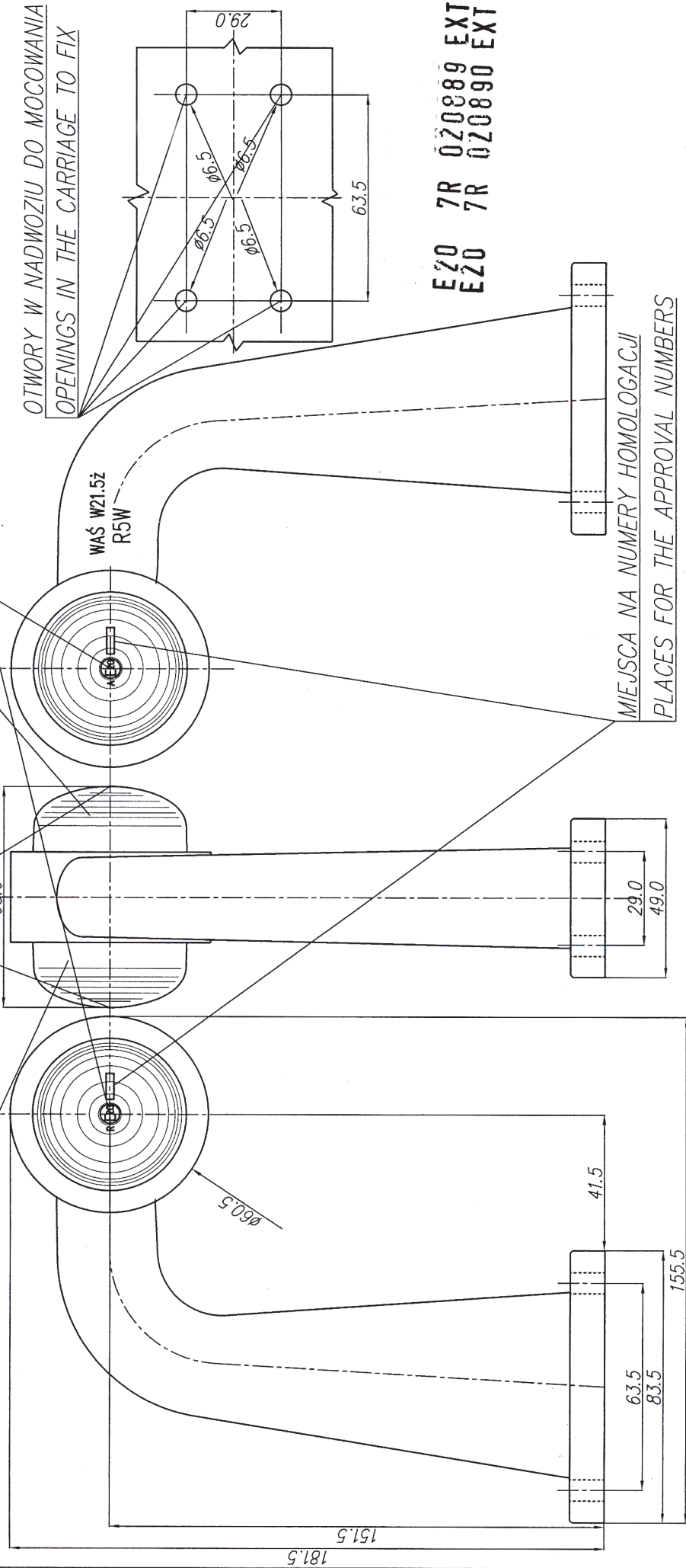

EZO 7R 0Z0889 EXT.1  
 EZO 7R 0Z0890 EXT.1

NINIEJSZY RYSUNEK JEST CZĘŚCIĄ WNIOSKU O ROZSZERZENIE HOMOLOGACJI  
THIS DRAWING IS A PART OF THE APPLICATION FOR THE EXTENSION OF APPROVAL

ŹRÓDŁO ŚWIATŁA: R5W  
LIGHT SOURCE:  
GODZIKOWICE, 22.12.2008



PRZETWÓRSTWO TWORZYW SZTUCZNYCH  
**JÓZEF I LEŚZYEK WAS**  
 SPÓŁKA JAWNA  
 Godzikowice, ul. Stalowa 7, 8  
 55-200 O.Ł. A W A  
 tel. (071) 313 95 18, tel./fax (071) 313 35 52  
 Regon 931951967, NIP 912-16-54-900

LAMPA ZESPOLONA PRZEDNIO-TYLNA OBRYŚOWA TYPU W21.4Z  
 FRONT-REAR END-OUTLINE LAMP ASSEMBLY TYPE W21.4Z

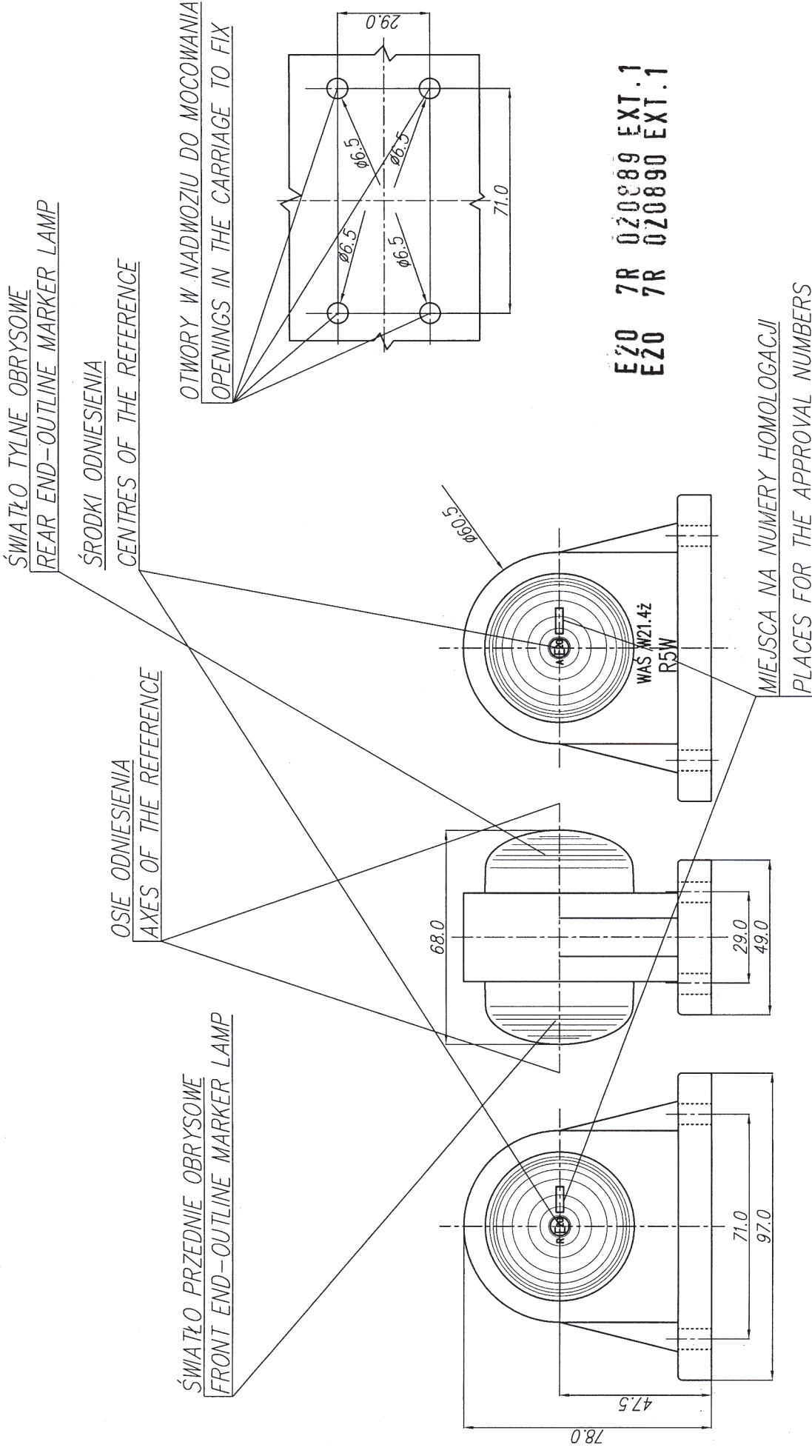

EZO 7R 0Z0889 EXT.1  
 EZO 7R 0Z0890 EXT.1

NINIEJSZY RYSUNEK JEST CZĘŚCIĄ WNIOSKU O ROZSZERZENIE HOMOLOGACJI  
 THIS DRAWING IS A PART OF THE APPLICATION FOR THE EXTENSION OF APPROVAL

ŹRÓDŁO ŚWIATŁA: R5W  
 LIGHT SOURCE:  
 GODZIKOWICE, 22.12.2008

LAMPA ZESPOLONA PRZEDNIO-TYLNA OBRYSOVA TYPU W21.3z

FRONT-REAR END-OUTLINE LAMP ASSEMBLY TYPE W21.3z

ŚWIATŁO PRZEDNIE OBRYSOWE  
FRONT END-OUTLINE MARKER LAMP

OSIE ODNIESIENIA  
AXES OF THE REFERENCE

ŚWIATŁO TYLNE OBRYSOWE  
REAR END-OUTLINE MARKER LAMP

ŚRODKI ODNIESIENIA  
CENTRES OF THE REFERENCE

OTWORY W NADWOZIU DO MOCOWANIA  
OPENINGS IN THE CARRIAGE TO FIX

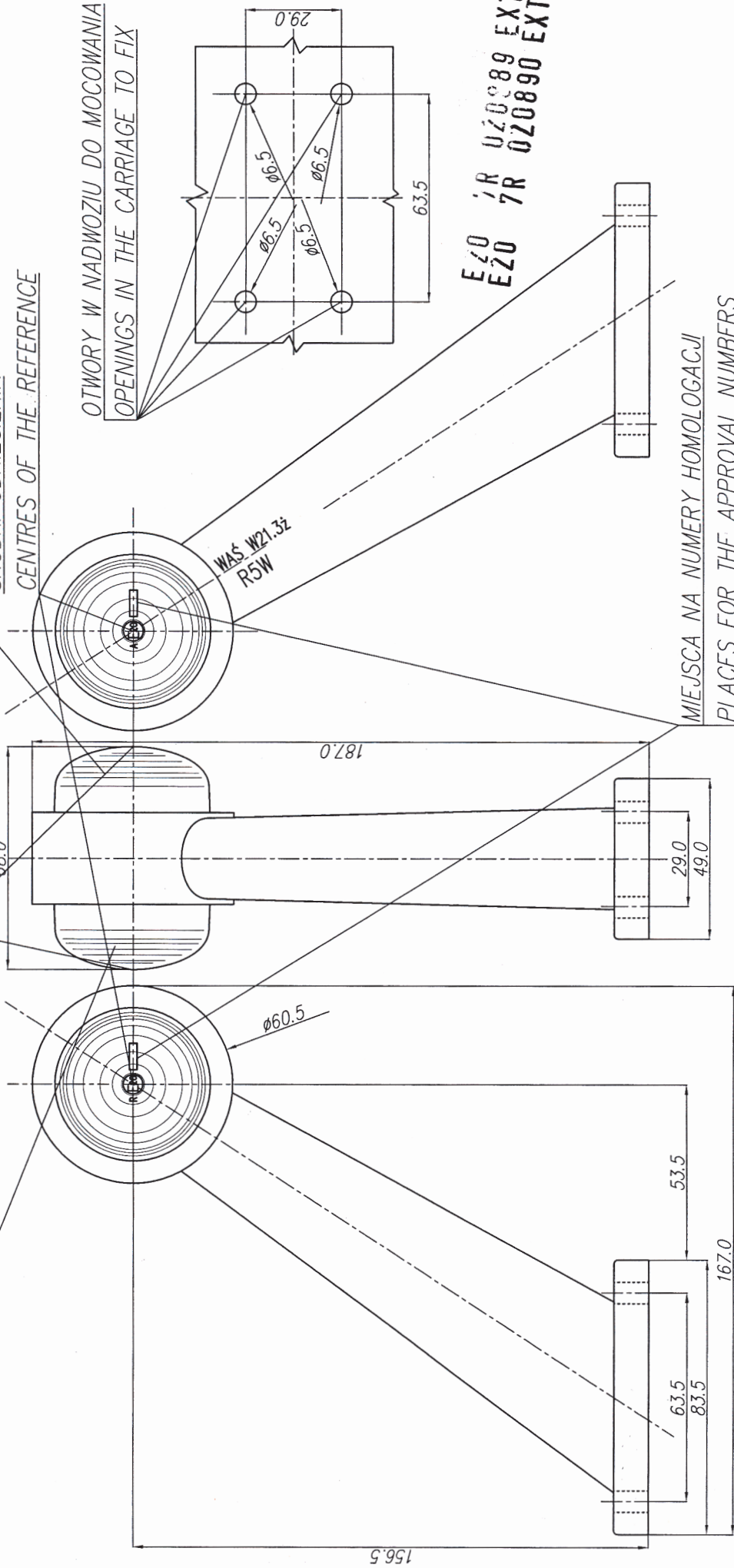

MIEJSCA NA NUMERY HOMOLOGACJI  
PLACES FOR THE APPROVAL NUMBERS

ŹRÓDŁO ŚWIATŁA: R5W

LIGHT SOURCE:

NINIEJSZY RYSUNEK JEST CZĘŚCIĄ WNIOSKU O ROZSZERZENIE HOMOLOGACJI  
 THIS DRAWING IS A PART OF THE APPLICATION FOR THE EXTENSION OF APPROVAL

GODZIKOWICE, 22.12.2008

PRZETWÓRSTWO TWORZYW SZTUCZNYCH  
**JOZEF I LESZEK WAS**  
 SPÓŁKA JAWNA  
 Godzikowice, ul. Stalowa 7, ●  
 55-200 O L A W A  
 tel. (071) 313 95 18, tel./fax (071) 313 35 52  
 Regon 931951967, NIP 912-16-54-900

LAMPA ZESPOLONA PRZEDNIO-TYLNA OBRYSOVA TYPU W21.1z  
FRONT-REAR END-OUTLINE LAMP ASSEMBLY TYPE W21.1z

ŚWIATŁO PRZEDNIE OBRYSOWE  
FRONT END-OUTLINE MARKER LAMP

OSIE ODNIESIENIA  
AXES OF THE REFERENCE

ŚWIATŁO TYLNE OBRYSOWE  
REAR END-OUTLINE MARKER LAMP

ŚRODKI ODNIESIENIA  
CENTRES OF THE REFERENCE

OTWORY W NADWOZIU DO MOCOWANIA  
OPENINGS IN THE CARRIAGE TO FIX

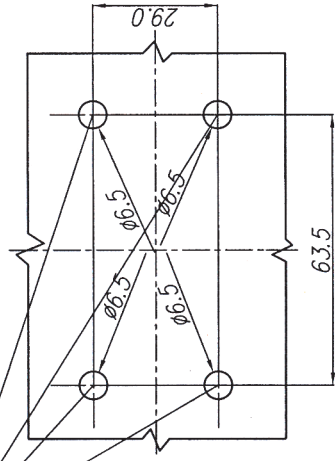

**E20 7R 020°89 EXT.1**  
**E20 7R 020890 EXT.1**

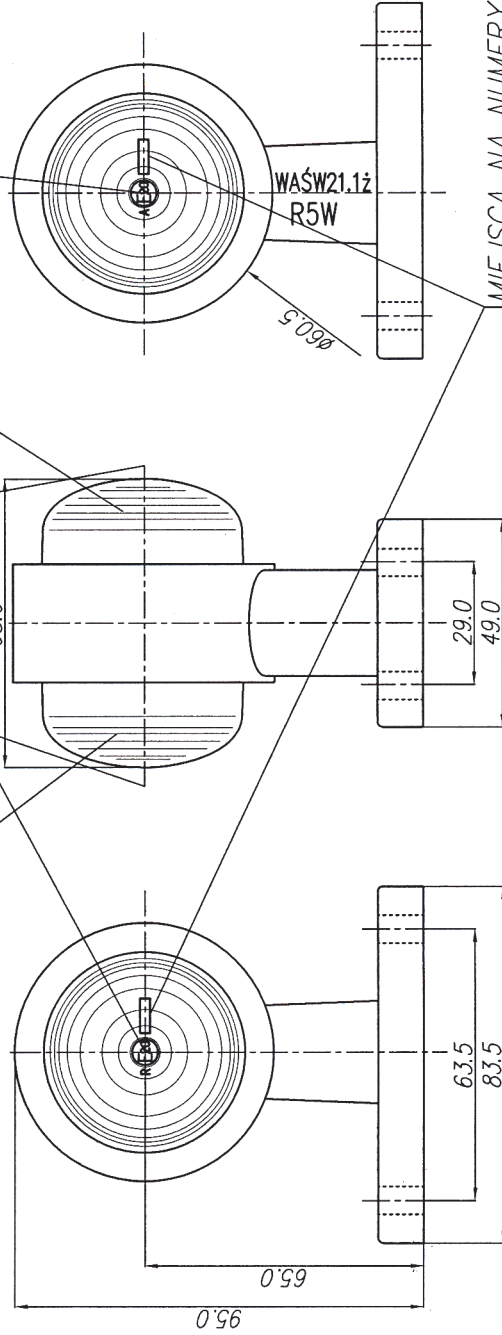

MIEJSCA NA NUMERY HOMOLOGACJI  
PLACES FOR THE APPROVAL NUMBERS

ŹRÓDŁO ŚWIATŁA: R5W  
LIGHT SOURCE:

NINIEJSZY RYSUNEK JEST CZĘŚCIĄ WNIOSKU O ROZSZERZENIE HOMOLOGACJI  
THIS DRAWING IS A PART OF THE APPLICATION FOR THE EXTENSION OF APPROVAL

GODZIKOWICE, 22.12.2008



**LAMPA ZESPOLONA PRZEDNIO-TYLNĄ OBRYSOVA TYPU W21.2Ż**  
**FRONT-REAR END-OUTLINE LAMP ASSEMBLY TYPE W21.2Ż**

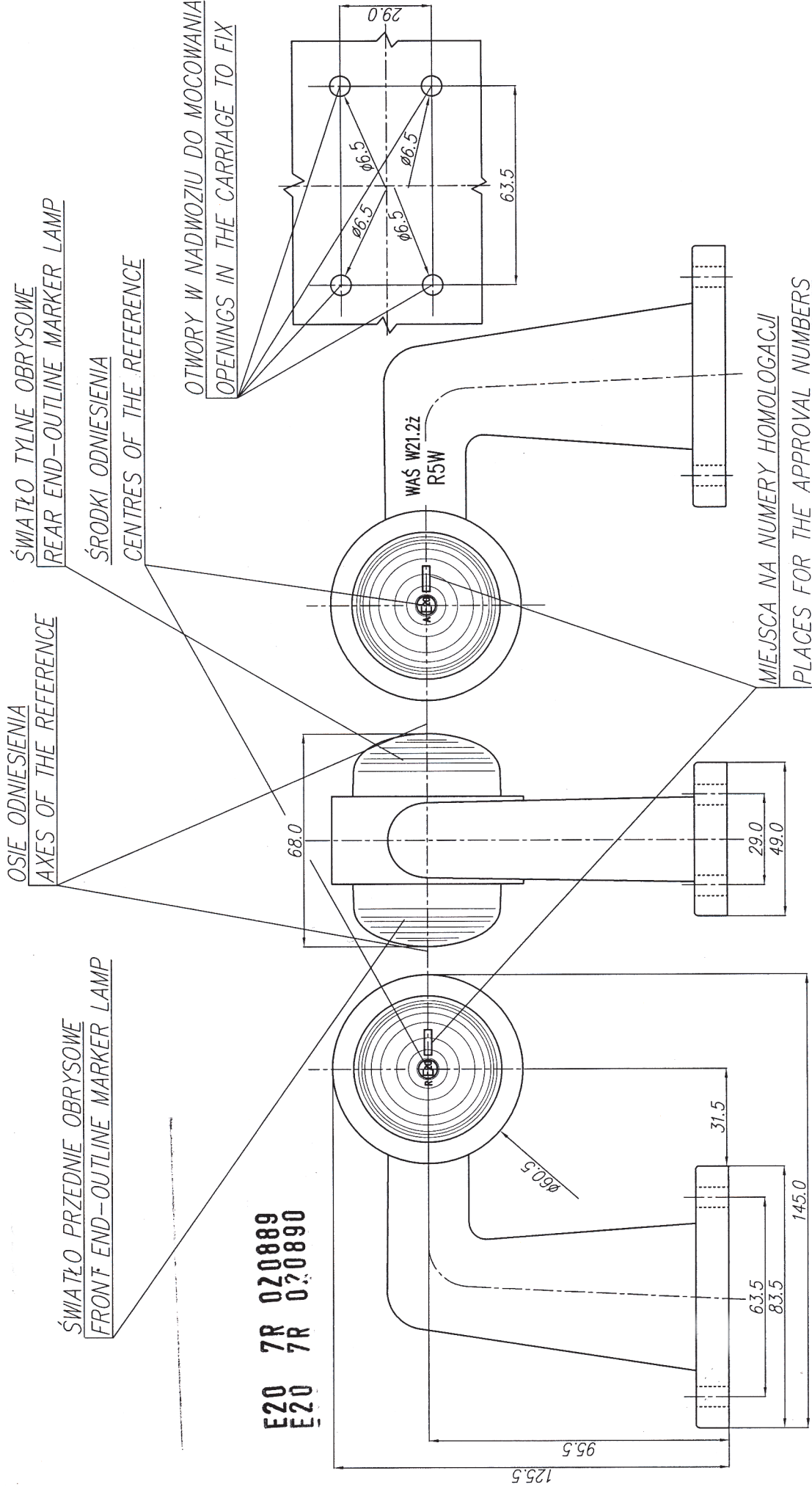

**E20 7R 020889**  
**E20 7R 020890**

ŹRÓDŁO ŚWIATŁA: R5W  
LIGHT SOURCE:

NINIEJSZY RYSUNEK JEST CZĘŚCIĄ WNIOSKU O HOMOLOGACJĘ  
THIS DRAWING IS A PART OF THE APPLICATION FOR THE TYPE APPROVAL

GODZIKOWICE, 22.12.2008